

BusinessLine 3000 XS

Verstellen des Kopfbügels

Zum Anpassen des Kopfbügels den Bügel einfach in Höhe der Bügelführung in die gewünschte Richtung schieben. Der Einrastmechanismus hält den Bügel sicher in der gewünschten Position. **[Abb.1]**

Positionierung der Hörmuschel

Das Headset aufsetzen und die Haare dabei so zur Seite streichen, dass die Hörmuschel auf der Mitte des freien Ohres platziert ist und das Ohrpolster bequem sitzt. Der Gegenhalter wird oberhalb des anderen Ohres aufgesetzt. **[Abb. 2]**

Positionierung des Mikrofons

Falls notwendig, Krümmung des Mikrofonarmes **[Abb. 3]** so anpassen, dass das Mikrofon ca. 2 cm vor dem Kinn **[Abb. 4]** und ca. 2 cm unterhalb des Mundwinkels positioniert. **[Abb. 5 und Abb. 6]**

Quick Disconnect QD

Um den Arbeitsplatz kurzzeitig zu verlassen, die beiden Hälften der Kupplung auseinander ziehen. Das Gespräch wird nicht unterbrochen. Durch Verbinden der Schnelltrennkupplung ist eine Fortsetzung des Gesprächs möglich. **[Abb. 7]**

Kleiderclip

Befestigen Sie den Kleiderclip an einer geeigneten Stelle ihrer Oberbekleidung. Der Kleiderclip sorgt für den korrekten Sitz des Headsets und nimmt das Gewicht des Anschlusskabels auf. Die Kabellänge zwischen Headset und Clip sollte dabei ausreichend bemessen werden, um Einschränkungen bei der Kopfbewegung auszuschließen. **[Abb. 8]**

Wechseln der Ohrpolster/ Schläfenpolster

Zum Wechseln der Ohrpolster Hörmuschel festhalten und Ohrpolster abziehen. Das neue Polster vorsichtig über die Ohrmuschel ziehen, bis es diese komplett umschließt. Zum Wechseln des Schläfenpolsters entfernen Sie die Schutzfolie des neuen Polsters und kleben dieses in den Gegenhalter ein. **[Abb. 9]**

Windschutz Anbringen und Wechseln

Der Windschutz ist für den normalen Betrieb des Headsets nicht notwendig. Bei Bedarf Windschutz vorsichtig über das Mikrofon ziehen. **[Abb. 10]**

Persönliche Kennzeichnung

Auf der Innenseite der Kopfbügel Führung befindet sich eine Aussparung für die Aufnahme eines Namensetikettes. Zum Schutz des Etikettes das transparente Plättchen in die Aussparung drücken. **[Abb. 11]**

Anschluss

Zum Einsatz des Headsets einfach das AK1 Kabel (nicht im Lieferumfang enthalten) in die Headset Buchse eines kompatiblen Telefons oder Universalverstärkers (UA2) einstecken. **[Abb. 12]**

Pflege

Das Headset sollte gelegentlich mit einem weichen, nur mit Wasser angefeuchtetem Tuch abgewischt werden. Keinen Alkohol, Reinigungs-, oder Waschmittel verwenden. Aus Hygienegründen empfehlen wir die Ohrpolster und den Windschutz alle 3 Monate zu wechseln.

ACHTUNG:

Prüfen Sie vor jeder Inbetriebnahme die Lautstärkeinstellungen der Geräte und vermindern Sie diese falls nötig. Zu laute Signale können auf Dauer Ihr Gehör schädigen.

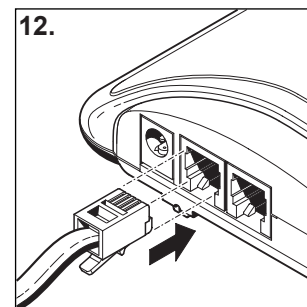
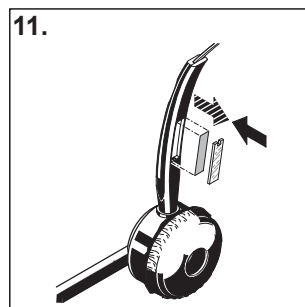
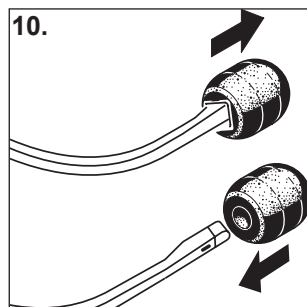
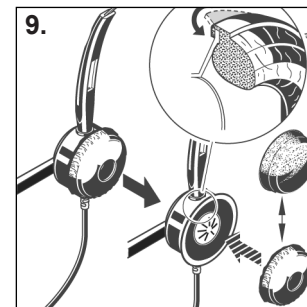
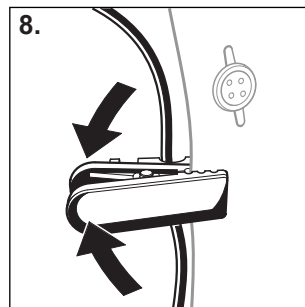
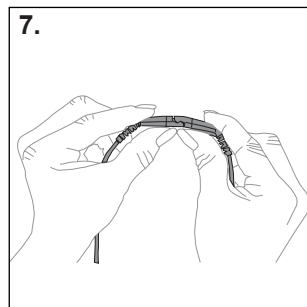
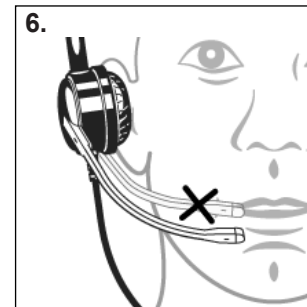
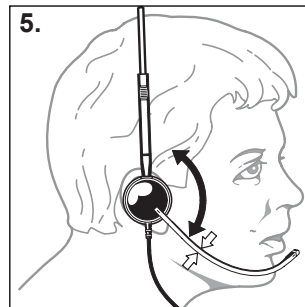
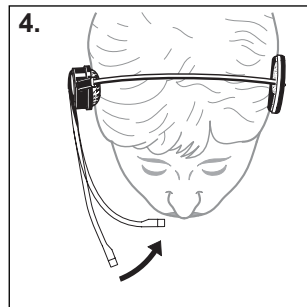
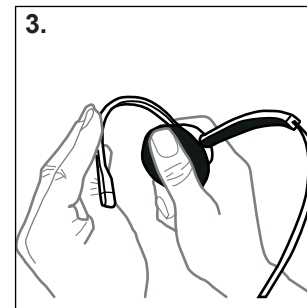
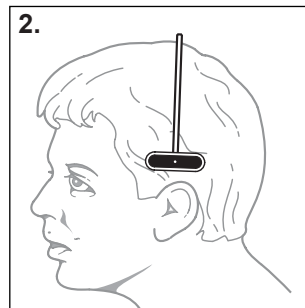
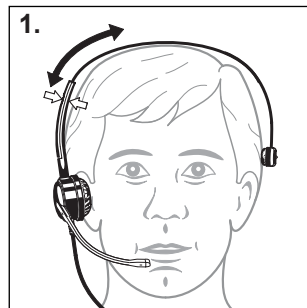

BusinessLine 3000 XS

Adjusting the headband

To adjust the headband according to your requirement, extend or reduce the length of the headbands to a comfortable position. The click-stop keeps the headband in this position. **[Fig. 1]**

Positioning the speaker

Put the headset on and move your hair, to uncover your ears. Now place the speaker in the middle of the ear in a way that the ear cushion fit comfortably. Place the T-bar support pad just above your free ear. **[Fig. 2]**

Positioning the microphone

If necessary, bend the microphone arm **[Fig. 3]** to adjust the microphone is located about 2 cm from the chin **[Fig. 4]** and approximately 1 to 2 cm below the angle of the mouth. **[Fig. 5 and Fig. 6]**

Quick Disconnect QD

The QD-connector enables you to leave your work station, also during a phone call without taking of your headset. Simply disconnect the two pieces of the connector. The call will be on hold and as soon as you reconnect the two pieces of the QD-plug, you can continue your phone call. **[Fig. 7]**

Cloth clip

Add the cloth clip at a convenient place on your shirt. The cloth clip assists to keep the headset properly positioned. It takes over the weight of the cable and within increases the wearing comfort of the headset. Please take care that the cable between clip and headset stays long enough so that the head can be turned easily without restrictions. **[Fig. 8]**

Replace the ear cushion/ temple cushion

To replace the ear cushion (recommendation: every 3 months) take the earpiece and pull of the cushion. Carefully encase the new cushion on the earpiece until it fits completely. To replace the cushion of the counter holder, please pull off the old cushion. Then remove the protection film from the new cushion and fix it on the counter holder. **[Fig. 9]**

Windscreen

The windscreen ist not required for normal operation of the headset. If necessary, pull the windscreen gently onto the microphone. **[Fig. 10]**

Personalization

On the inside of the headband is a name tag where you can put a label inside. Just lift the plastic cover, insert your label and click the cover back into place. **[Fig. 11]**

Connection

Insert the AK1 cable (available as an additional part) into the headset port of your telephone or UA2 universal amplifier (available upon request). **[Fig. 12]**

Care

Occasionally clean the speaker microphone with a soft cloth only moistened with water. Strictly avoid using alcohol, detergents or cleaning agents for cleaning. For hygiene reasons, we recommend changing the earpads and the windscreen every three months.

IMPORTANT:

Before using, please always first check the sound volume of your devices and reduce it if required. Too loud signals may damage your hearing in the long run.

Die technischen Daten dieses Headsets entnehmen Sie bitte dem Datenblatt BusinessLine 3000 XS, welches auf unserer Internetseite unter www.imtradex.de zum Download bereit steht.

Further technical data of this headset are available on the datasheet BusinessLine 3000 XS, which you can download on our website www.imtradex.com